



ANAKONDA
system
chowanego
węża



**Montaż końcowy.
Instrukcja Obsługi.
Gwarancja.**





SPIS TREŚCI

| | |
|--------------------------------------|----|
| Informacje ogólne..... | 3 |
| Montaż końcowy systemu..... | 3 |
| Instalowanie węża w gnieździe..... | 4 |
| Skracanie węża | 5 |
| Użytkowanie systemu..... | 6 |
| Przechowywanie węża..... | 7 |
| Zasady prawidłowej eksploatacji..... | 8 |
| FAQ - często zadawane pytania..... | 9 |
| Gwarancja..... | 10 |

System Chowanego Węża ANAKONDA przeznaczony jest do użytkowania w domach, apartamentach, biurach, pensjonatach, hotelach oraz innych nieprzemysłowych obiektach mieszkalnych i użyteczności publicznej.



INFORMACJE OGÓLNE

System Chowanego Węża ANAKONDA do centralnych odkurzaczy jest zaprojektowany do domów i niewielkich instalacji wnętrz komercyjnych. Gniazdo systemu ANAKONDA rozwiązuje problem przechowywania i użytkowania długich węży zwykle używanych z centralnymi odkurzaczymi. Węże są dostępne w długościach do 15m, aby zapewnić jak największą powierzchnię sprzątania i optymalną lokalizację gniazda bez względu na architekturę wnętrza.

MONTAŻ KOŃCOWY

Kiedy ściany są już wykończone odkręć zaślepkę ochronną od puszki i w jej miejsce przykręć za pomocą 4 śrub gniazdo ANAKONDA (uwaga-nie przekręć śrub).

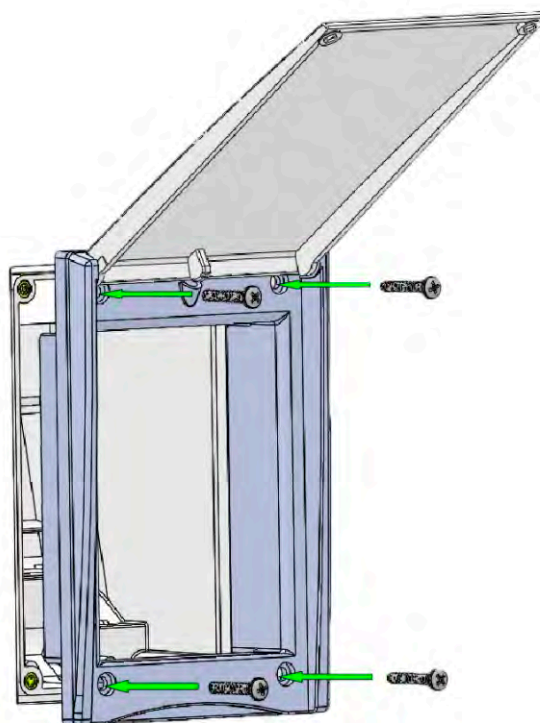

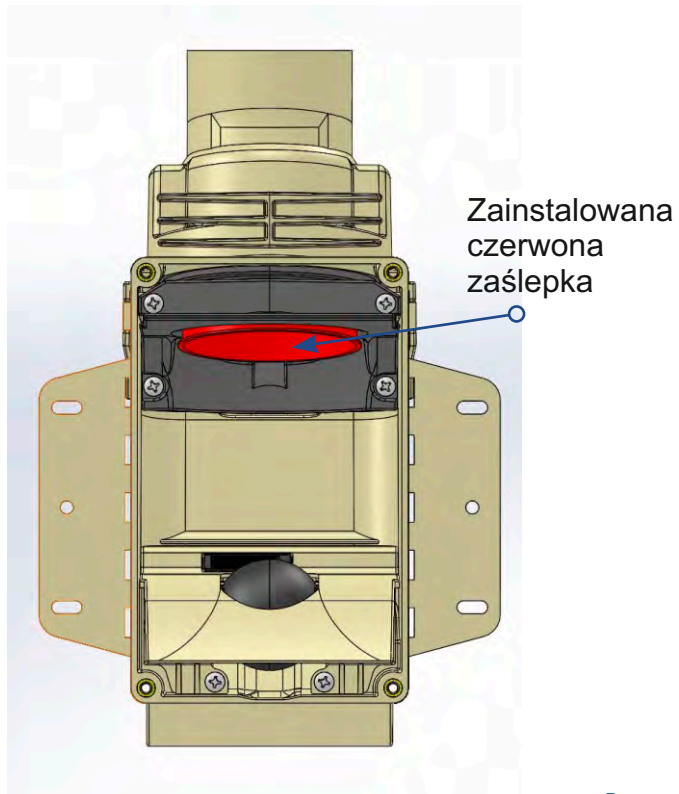

Każda kasetka ANAKONDA wyposażona jest w szczelną zaślepkę. Nie demontuj jej do momentu włożenia węża. Zabezpiecza ona system przed dostaniem się nieczystości budowlanych oraz wilgoci technicznej do instalacji. Konstrukcja węża i kasetki zapewnia szczelność systemu podczas użytkowania.

INSTALOWANIE WĘŻA W GNIEZDZIE

UWAGA: W razie konieczności istnieje możliwość skrócenia węża. Skrócenie należy dokonać od strony rączki. Wskazówki jak tego dokonać znajdziesz na następnej stronie w sekcji „Skracanie węża”.

1. Podnieś klapę gniazda i wyjmij czerwoną zaślepkę zabezpieczającą z kasetki.
2. Włącz odkurzacz centralny za pomocą przycisku ON/OFF wewnątrz gniazda. Włóż powoli końcówkę węża do gniazda do momentu aż usłyszysz kliknięcie blokady. Następnie obróć końcówkę węża o 90° w lewą stronę i częściowo zasłoń dłonią końcówkę węża od strony rękojeści. Blokada węża się zwolni a wąż zostanie zassany do instalacji.
3. Kiedy wąż całkowicie się schowa nasuń końcówkę węża na gumową kulę gniazda. Odkurzacz automatycznie się wyłączy, a system zostanie uszczelniony. Wykonaj powyższe czynności dla pozostałych gniazd na instalacji.

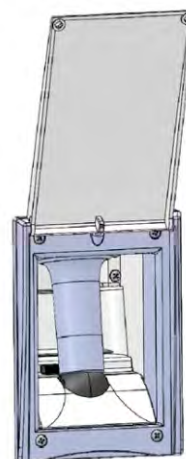

SKRACANIE WĘŻA

1. Zlokalizuj wypustki po obu stronach spodniej części uchwytu węża od strony rękojeści. (RYS. 1)
2. Za pomocą śrubokręta lub paznokcia wciśnij wypustki w kierunku węża, aby zwolnić i zdjąć uchwyt. (RYS. 1)
3. Trzymaj czarny kołnierz blokujący na wężu. (RYS. 2)
4. Usuń przezroczystą wkładkę z zadziórami, pociągając na zewnątrz i odkręcając (gwint lewoskrętny) lub ostrożnie przeciąć wąż pod wkładką za pomocą ostrego noża, aby ją wyjąć. (RYS. 2)
5. Skróć wąż o żądaną długość.
6. Wciśnij karbowaną wkładkę do węża, a następnie wsuń kołnierz blokujący na miejsce. (RYS. 3)
7. Zamocuj dyszę ssącą z powrotem na końcówkę węża. Nasuń ją do momentu charakterystycznego kliknięcia (RYS. 3)

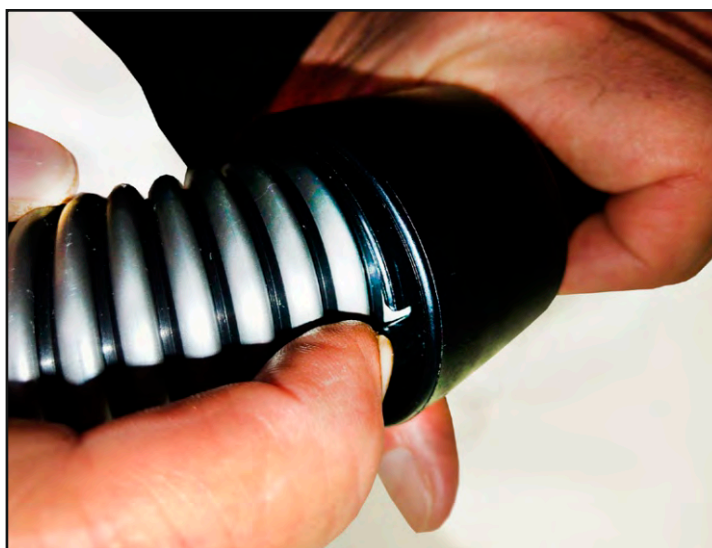

RYS.1

RYS. 2



RYS. 3

UŻYTKOWANIE SYSTEMU

1. Wyciągnij uchwyt węża z gniazda zsuwając go z gumowej kuli. (RYS. 1)
2. Kontynuuj ciągnięcie węża, aż poczujesz, że koniec węża dotarł do zaworu. Usłyszysz i poczujesz, charakterystyczne „KLIK” - koniec węża zablokuje się przed wypadnięciem. (RYS. 2)
3. Włącz system za pomocą włącznika ON/OFF wewnątrz kasy. Dołącz wg potrzeb akcesoria sprząające: rurę teleskopową, szczotkę (RYS. 3).

RYS. 1

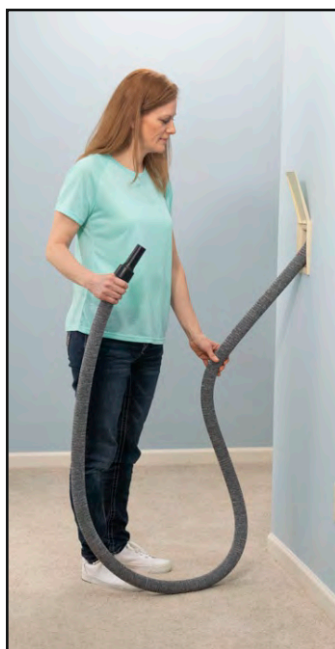

RYS. 2



RYS. 3

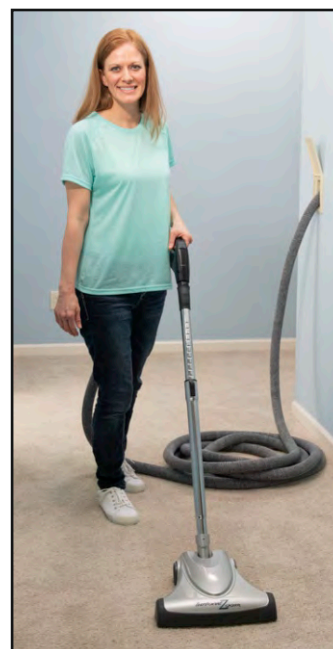

PRZECHOWYWANIE WĘŻA

1. Gdy system jest włączony, odblokuj koniec węża, chwytając go około 20 cm od gniazda i obróć go w lewo, aż blokada zwolni się. (RYS. 1)
2. Zakryj dłonią częściowo wlot powietrza na końcówce węża. Wąż zacznie być wciągany do instalacji (RYS. 2)
3. Kiedy wąż całkowicie się schowa nasuń końcówkę węża na gumową kulę gniazda. Odkurzacze automatycznie się wyłączy, a system zostanie uszczelniony (RYS. 3)

RYS. 1

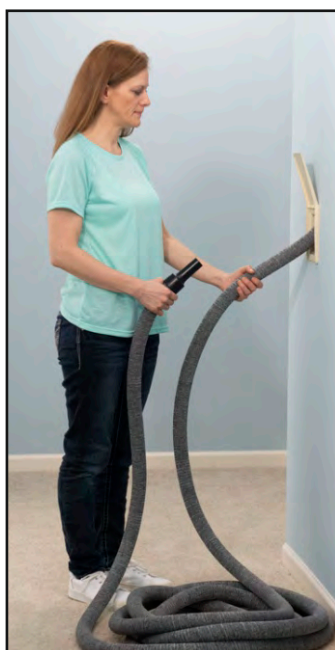

RYS. 2

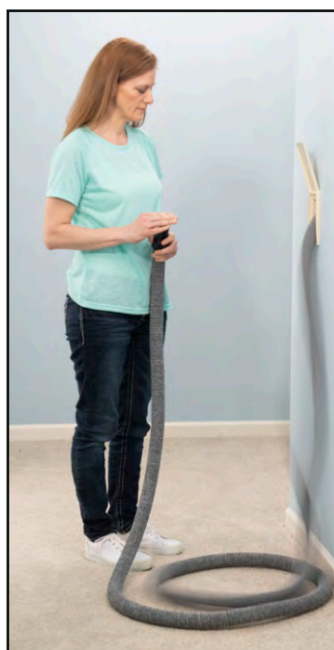

RYS. 3





ZASADY PRAWIDŁOWEJ EKSPLOATACJI

1. Zabrania się odkurzania cieczy i lepkich substancji.
2. Nie odkurzaj niczego co się żarzy lub dymi, a w szczególności zwróć uwagę, aby nie odkurzać niedopałków papierosów, zapalek oraz gorącego popiołu.
3. Nie odkurzaj ostrych przedmiotów (np. stłuczonego szkła)
4. Na instalacji powinny być zamontowane tzw. „stopery” węża zabezpieczające przed nadmiernym rozciąganiem węża i jego wessaniem do instalacji. Sprzedawca nie odpowiada za jakość i sposób wykonanej instalacji.
5. Przy normalnym użytkowaniu, dbałości i opiece system ANAKONDA będzie Ci służyć bezawaryjnie przez wiele lat!

Anakonda

FAQ

Często zadawane pytania

Czy musisz wyciągnąć wąż do końca, aby go użyć?

Nie! Do szybkiego czyszczenia wystarczy wyciągnąć potrzebną ilość węża. Jednak w przypadku sprzątania całego domu i uzyskania największej mocy odkurzania zalecamy wyciągnięcie węża do samego końca, aż automatycznie się zablokuje.

W jakich kolorach są gniazda wykończeniowe?

Gniazdo Anakonda standardowo są dostępne w kolorze białym i czarnym. Na specjalne zamówienie możemy pokolorować gniazdo na dowolny kolor z palety RAL. Jeśli chodzi o wszystkie kasety/puszki montażowe to są one w kolorze szarobeżowym. Kolor taki jest najpopularniejszym neutralnym kolorem od kilku lat, ponieważ jest wszechstronny i świetnie wygląda we wszystkich zestawieniach kolorystycznych.

Czy mogę używać tradycyjny wąż z systemem ANAKONDA?

Nie. ANAKONDA używa węża wykonanego na zamówienie, specjalnie zaprojektowanego do kasety ANAKONDA. Ten wąż został wykonany specjalnie do systemów chowanych ze specjalnej mieszanki materiałów, które zapewniają długą żywotność, chronią przed nadmiernym rozciąganiem i zapewniają odpowiednią elastyczność.

Czy system ANAKONDA jest łatwy w serwisowaniu?

Tak! Wszystkie komponenty ANAKONDA są zaprojektowane tak aby były demontowalne i wymienne. W rezultacie nie ma potrzeby wymiany całego zaworu, co pozwala zaoszczędzić czas i pieniądze.

Czy mogę używać rękojeści z włącznikiem bezprzewodowo zataczającej system?

Tak, można są to rękojeści RF, które mają wbudowany włącznik ON/OFF. Można je również wykorzystać w przypadku uszkodzenia instalacji elektrycznej.

Czy wąż z pokrowcem ANAKONDA rozciąga się, zgniata i wypada z gniazda jak w innych systemach chowanego węża?

System ANAKONDA został zaprojektowany, aby rozwiązać problemy pojawiające się w innych systemach chowanego węża. Na przykład końcówka węża automatycznie blokuje wąż w gnieździe, dzięki czemu nie wypadnie lub nie wyciągnie się przypadkowo. Dodatkowo, poprzez blokadę na samej końcówce węża, a nie na samym wężu nie powoduje to naprężeń / zgniatania węża i rozciągania pokrowca (jak to ma miejsce w innych systemach).

Czy system ANAKONDA jest szczelny lub syczy?

Wężę i inne systemy chowanych węży mogą syczeć, ale ANAKONDA został zaprojektowany tak, aby był wolny od nieszczelności i bez syczenia. ANAKONDA ma podwójne uszczelnienie, które jest niezależne od kłapy gniazda i toleruje nierówne powierzchnie ścian, w razie potrzeby ANAKONDA może być używany nawet bez gniazda wykończeniowego np. w instalacji w szafie lub garażu!





KARTA GWARANCYJNA

MODEL JEDNOSTKI CENTRALNEJ ODKURZACZA
WSPÓŁPRACUJĄCY Z SYSTEMEM

LICZBA PUNKTÓW
ANAKONDA

ZASTOSOWANE DŁUGOŚCI
WĘŻY

DATA SPRZEDAŻY

PIECZĘĆ I PODPIS (Inwest Klim a)

AUTORYZOWANY SPRZEDAWCA SYSTEMU ANAKONDA

NAZWA I ADRES FIRMY

DATA, PIECZĄTKA I PODPIS

WYKONAWCA INSTALACJI

NAZWA I ADRES FIRMY

DATA, PIECZĄTKA I PODPIS

MIEJSCE ZAINSTALOWANIA SYSTEMU ANAKONDA

ADRES

TELEFON



WARUNKI GWARANCJI

1. Sprzedawca w imieniu Gwaranta - INWEST-KLIMA sp.j. gwarantuje, że:

- a) Wszystkie elementy zainstalowane na stałe tj. kasety/puszki montażowe ANAKONDA są wolne od wad materiałowych i wykonawczych przez okres dwóch (2) lat przy normalnym użytkowaniu i opiece licząc od daty sprzedaży.

Po stwierdzeniu wady w komponencie zainstalowanym na stałe, Producent dostarczy części zamienne Autoryzowanemu Sprzedawcy. O formie, jak i o ewentualnych kosztach naprawy / wymianie decyduje Autoryzowany Sprzedawca.

- b) Elementy demontowalne w tym Wąż i Rękojeść ANAKONDA jest wolny od wad materiałowych i wykonawczych przy normalnym użytkowaniu i pielęgnacji przez okres dwóch (2) lat licząc od daty sprzedaży.

W przypadku uszkodzenia węża ANAKONDA, zostanie on naprawiony lub wymieniony, wg uznania Autoryzowanego Sprzedawcy. O formie, jak i o ewentualnych kosztach naprawy / wymianie decyduje Autoryzowany Dealer.

W przypadku konieczności sprowadzenia części z zagranicy okres naprawy może się wydłużyć o czas niezbędny do jej sprowadzenia.

2. Gwarancja będzie respektowana przez Sprzedawcę lub Serwis Autoryzowanego Sprzedawcy po przedstawieniu przez klienta:

- czytelnie i poprawnie wypełnionej karty gwarancyjnej.
- ważnego dowodu zakupu sprzętu z datą sprzedaży (faktura, rachunek)
- reklamowanego towaru (w przypadku elementów demontowalnych)

3. Gwarancją nie są objęte:

- uszkodzenia mechaniczne i wywołane nimi wady.
- uszkodzenia i wady wynikłe z nieprawidłowo wykonanej instalacji i konserwacji urządzenia oraz instalacji centralnego odkurzenia. **Odpowiedzialność za jakość wykonanych instalacji ponosi firma instalatorska.**
- uszkodzenia i wady wynikłe wskutek niewłaściwego z przeznaczeniem użytkowania i przechowywania, a przede wszystkim wady wynikłe wskutek użytkowania niezgodnego z instrukcją obsługi.
- uszkodzenia i wady ze stosowania podzespołów innych niż podzespoły oryginalne.
- uszkodzenia i wady wynikłe z przyczyn obcych takich jak np. pożar, pęknięcie ścian, niszczące działanie środków chemicznych, uderzenie pioruna, przepięcie w sieci elektrycznej, itp.

4. Gwarancja traci ważność w przypadku:

- upływu terminu ważności
- samodzielnych napraw.
- nieprzestrzegania zasad prawidłowej eksploatacji, a przede wszystkim nieprzestrzegania zasad podanych w instrukcji obsługi.

5. Duplikaty karty gwarancyjnej nie będą wydawane.

6. Gwarancja jest ważna na terytorium Polski.

Klauzula informacyjna dla osoby składającej reklamację.

- 1. Administrator danych:** Administratorem Pani/Pana danych osobowych jest Inwest Klima M. Godlewski, E. Hankowska sp.j z siedzibą przy ul. Przędzalnianej 8, 15-668 Białystok.
- 2. Kontakt z Administratorem danych:** W celu uzyskania informacji dotyczących prawidłowości przetwarzania danych osobowych przez Administratora należy skontaktować się z Administratorem za pośrednictwem adresu e-mail: biuro@inwestklima.com.pl lub wysłać pismo na adres siedziby Administratora danych z dopiskiem na kopercie: Ochrona danych osobowych.
- 3. Cel i podstawa przetwarzania danych:** Pani/Pana dane osobowe przetwarzane będą w celu rozpatrzenia i obsługi złożonej przez Panią/Pana reklamacji, co stanowi realizację naszego prawnie uzasadnionego interesu polegającego na należytym rozpatrzeniu i obsłudze Pani/Pana roszczeń (podstawa z art. 6 ust. 1 lit. F) rozporządzenia Parlamentu Europejskiego i Rady (UE) 2016/679 z dnia 27.04.2016 r. w sprawie ochrony osób fizycznych w związku z przetwarzaniem danych osobowych i w sprawie swobodnego przepływu takich danych oraz uchylenia dyrektywy 95/46/WE (ogólne rozporządzenie o ochronie danych) dalej: RODO.
- 4. Dobrowolność podania danych:** Podanie danych jest dobrowolne, jednak konieczne do realizacji celów, do jakich zostały zebrane, określonych w pkt. 3.
- 5. Odbiorcy danych:** Pani/Pana dane możemy przekazać wyłącznie:
 - a) podmiotom przetwarzającym – którym zlecimy czynności wymagające przetwarzania danych;
 - b) podmiotom uprawnionym do uzyskania danych na podstawie obowiązującego prawa.
- 6. Okres przechowywania danych:** Pani/Pana dane osobowe będziemy przechowywać przez okres 5 lat liczonych od 1 stycznia następnego roku po ostatecznym załatwieniu Pani/Pana sprawy;
- 7. Pani/Pana uprawnienia:** Posiada Pani/Pan prawo dostępu do treści swoich danych oraz z zastrzeżeniem przepisów prawa: prawo ich sprostowania, usunięcia, ograniczenia przetwarzania, prawo do przenoszenia danych, prawo do wniesienia sprzeciwu, prawo do cofnięcia zgody w dowolnym momencie. Ma Pani/Pan prawo do wniesienia skargi do Prezesa Urzędu Ochrony Danych Osobowych w przypadku stwierdzenia, że przetwarzanie danych osobowych narusza przepisy RODO.



Generalny Importer:
INWEST-KLIMA M. Godlewski, E. Hankowska sp.j.
ul. Przędzalniana 8, 15-668 Białystok
tel. +48 85 66 224 66
www.inwestklima.com.pl

www.odkurzacz.online



H-P Products
Central Vacuums

512 W. Gorgas St., Louisville, Ohio 44641